





Manual de Montagem

PLATAFORMAS WORK PRO

MÓDULOS CENTRAIS

MOÓDULO SIMPLES SEM PÉS

IMAGEM	LISTA DE KIT	QTD
	BUCHA AMERICANA M6	2
	PARAFUSO M6x12	2
	PARAFUSO M5x12	4
	PARAFUSO A A 4.8x13	2

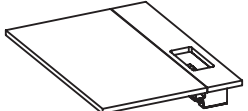

MÓDULO DUPLO SEM PÉS

IMAGEM	LISTA DE KIT	QTD
	PARAFUSO M5x12	4

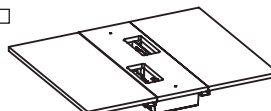

ITEM	LISTA DE PEÇAS	QTD
1	TAMPO PRINCIPAL	1
2	TAMPO CENTRAL	1
3	TRAVESSA	1
4	CALHA DE FIAÇÃO	1
5	ESPELHO	1
6	FECH CALHA FIAÇÃO	2

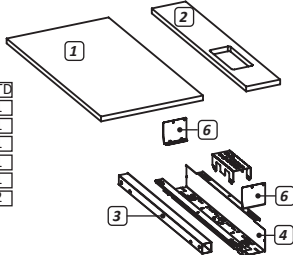

ITEM	LISTA DE PEÇAS	QTD
1	TAMPO PRINCIPAL	2
2	TAMPO CENTRAL	1
3	TRAVESSA	2
4	CALHA DE FIAÇÃO	1
5	ESPELHO	2
6	FECH CALHA FIAÇÃO	2

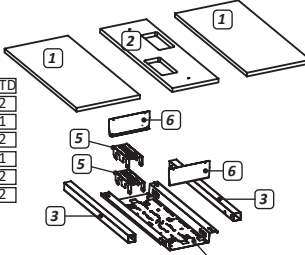

Recomendações



Cuidados na montagem

Iniciar a montagem forrando o chão com a própria embalagem do produto, para não causar nenhum dano ao montá-lo.



Manutenção e limpeza

Não utilizar produtos abrasivos como: Solventes, lixas e etc. Para a limpeza utilizar flanela limpa e seca.



Exposição

Evite colocar o móvel em exposição ao sol e próximo a fonte de calor. Não expor o móvel a ação de líquidos ou ambientes com umidade excessiva.

* Os materiais desse produto podem ser reutilizados, como espuma, madeira, plástico, tecido, pistão e metais.

* Ao descartar nosso produto recomendamos reciclagem de material.



Informações gerais

Para maiores informações sobre a montagem e desmontagem, acione a garantia do produto ou ainda em necessidade de assistência técnica, por favor, entrar em contato com a loja onde foi efetuada a compra.



Segurança

Nunca suba no móvel, isso pode causar danos ao mesmo e provocar acidentes.

1 Preparação dos Tampos

POSICIONAMENTO DAS BUCHAS NOS TAMPOS

Use a chave allen 6mm para fixar as buchas.

TAMPO PRINCIPAL PLATAFORMA DUPLA CENTRAL SEM MOD AUXILIAR

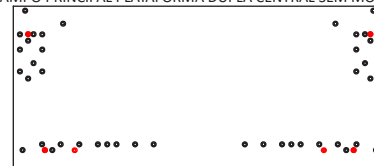

TAMPO PRINCIPAL PLATAFORMA SIMPLES CENTRAL SEM MOD AUXILIAR

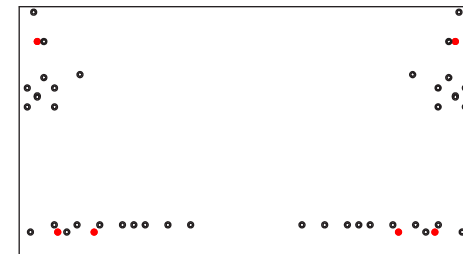

TAMPO PRINCIPAL PLATAFORMA DUPLA CENTRAL COM MOD AUXILIAR

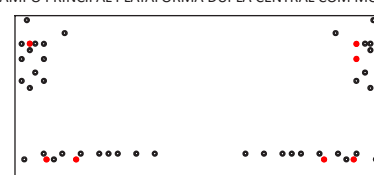

TAMPO CENTRAL PLATAFORMA SIMPLES



TAMPO CENTRAL PLATAFORMA DUPLA

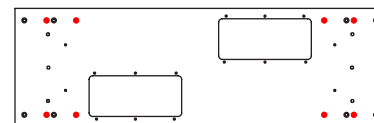

● INDICAÇÃO DO POSICIONAMENTO DA BUCHA
 Obs.: Cada tampo de plataforma tem um posicionamento específico para a bucha americana
ATENÇÃO AO ESQUEMA

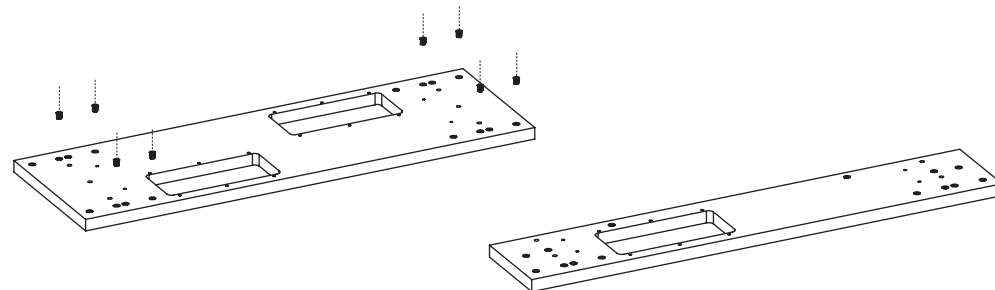

1.1 Fixe as Buchas Americanas nos tampos de acordo com o esquema mostrado anteriormente



Allen 6mm

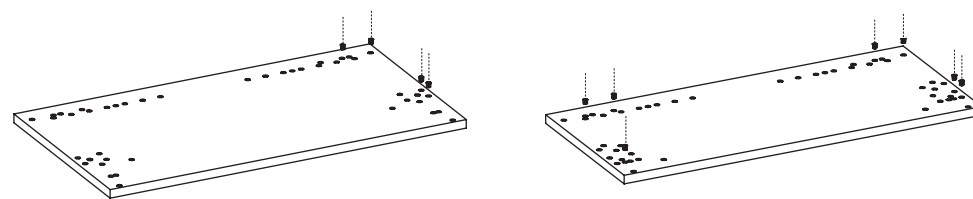

Manual de Montagem

PLATAFORMAS WORK PRO

MONTAGEM DA LINHA DE PLATAFORMAS CENTRAIS
(SEM A UTILIZAÇÃO DAS AUXILIARES)

2 Preparação das Estruturas Centrais

PLATAFORMAS SIMPLES

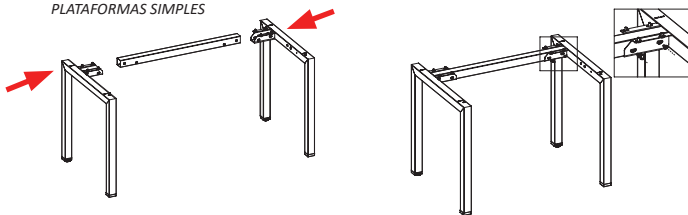

2.1 Posicione as travessas com os pés metálicos e encaixe nos suportes

2.2 Utilize os Parafusos M6x12 para fixar as travessas nos pés

A mesma montagem vale para todas as variações de pés

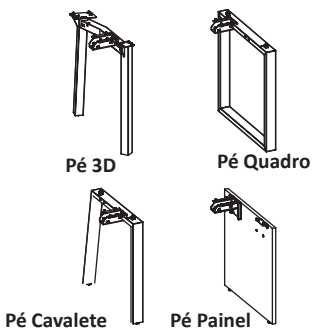

PLATAFORMAS DUPLAS

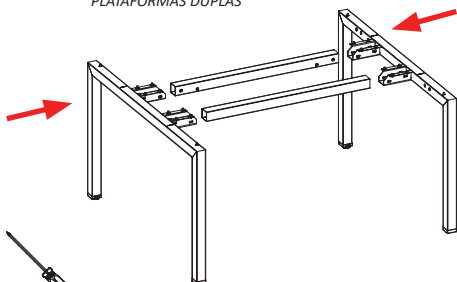

Chave Phillips

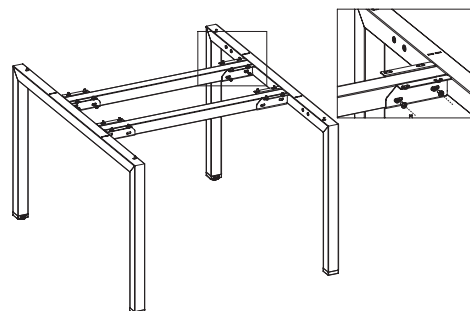

A mesma montagem vale para todas as variações de pés metálicos

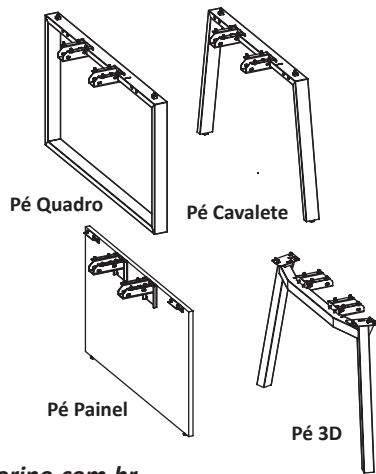

2.2 Utilize os Parafusos M6x12 para fixar as travessas nos pés

3 Montagem dos Tamos Centrais

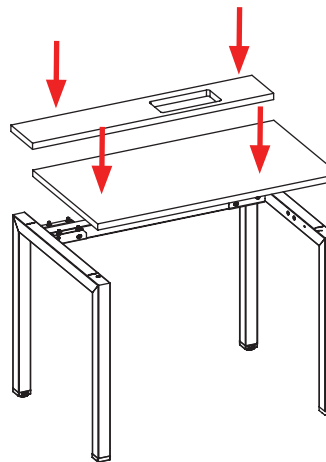

3.1 Posicione os tamos em cima dos pés e faça a fixação com os parafusos M6X12 nos suportes de travessa e M6x60 nos pés metálicos

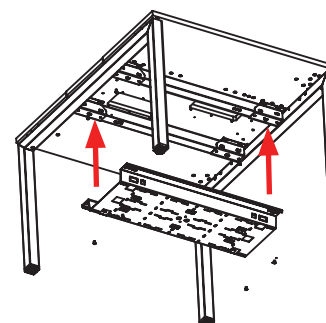
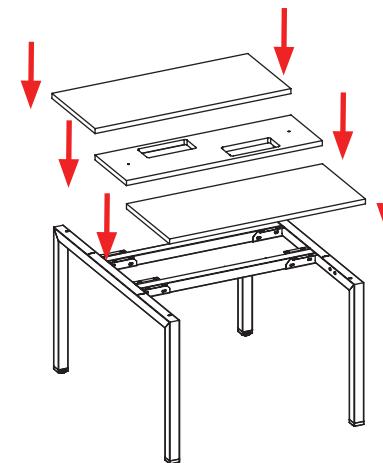

3.2 Parafuse a calha elétrica nas travessas

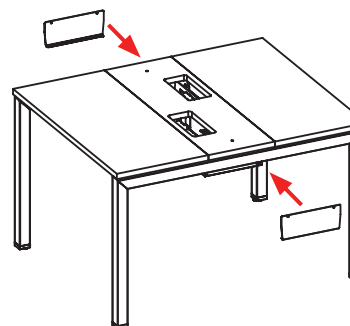

3.2 Parafuse os fechamentos nas laterais da calha elétrica

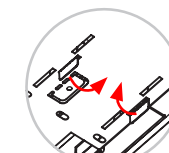

detalhe dobra das abas do espelho

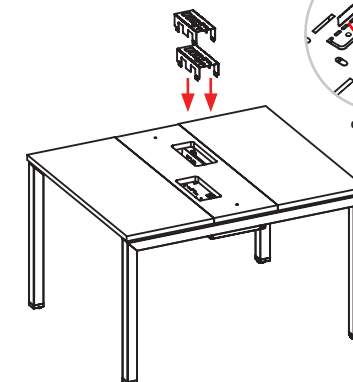

3.3 Insira os espelhos elétricos pelos rasgos do tampo central, e fixe-os na calha elétrica dobrando as abas.

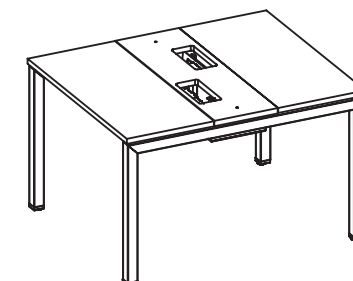

PLATAFORMA CENTRAL MONTADA

EXEMPLOS DE MONTAGEM

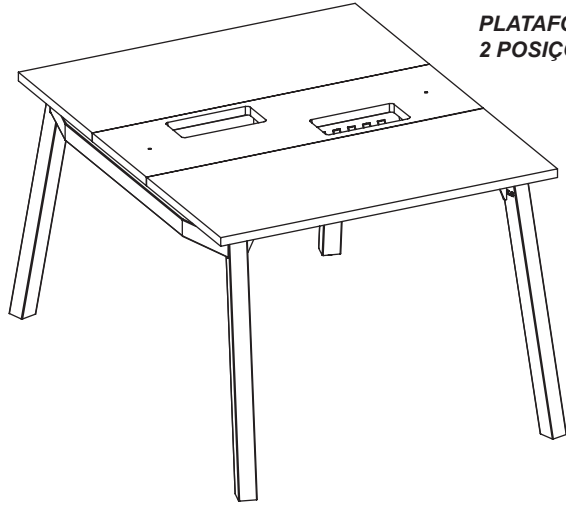

PLATAFORMA DUPLA
2 POSIÇÕES PÉ 3D

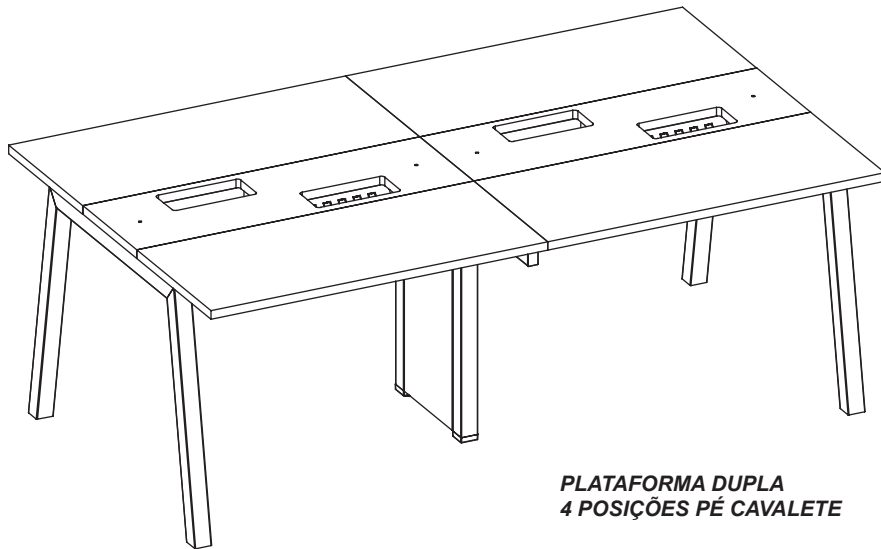

PLATAFORMA DUPLA
4 POSIÇÕES PÉ CAVALETE

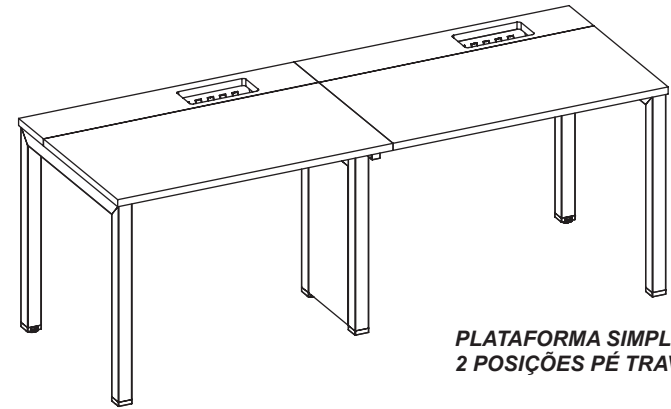

PLATAFORMA SIMPLES
2 POSIÇÕES PÉ TRAVE

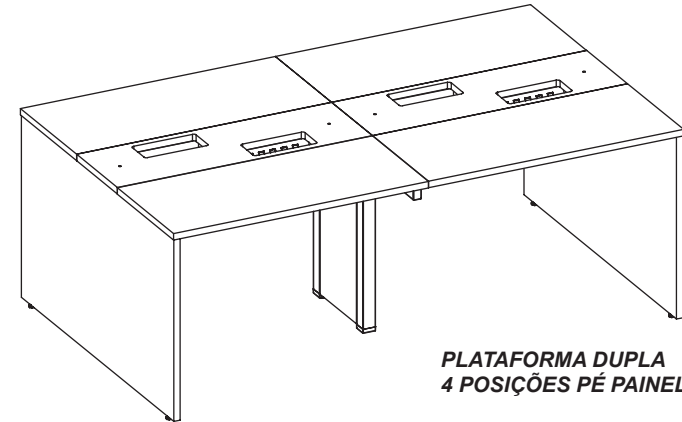

PLATAFORMA DUPLA
4 POSIÇÕES PÉ PAINEL

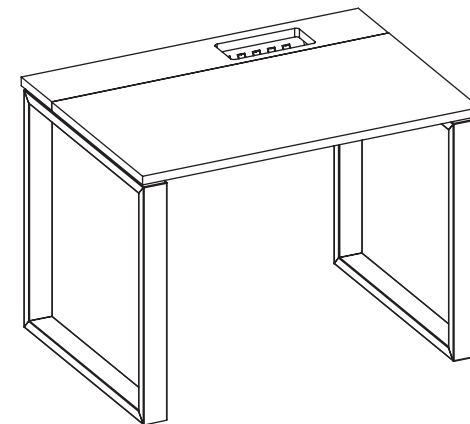

PLATAFORMA SIMPLES
1 POSIÇÃO PÉ QUADRO